

Справ. №	Перв. примен.
----------	---------------

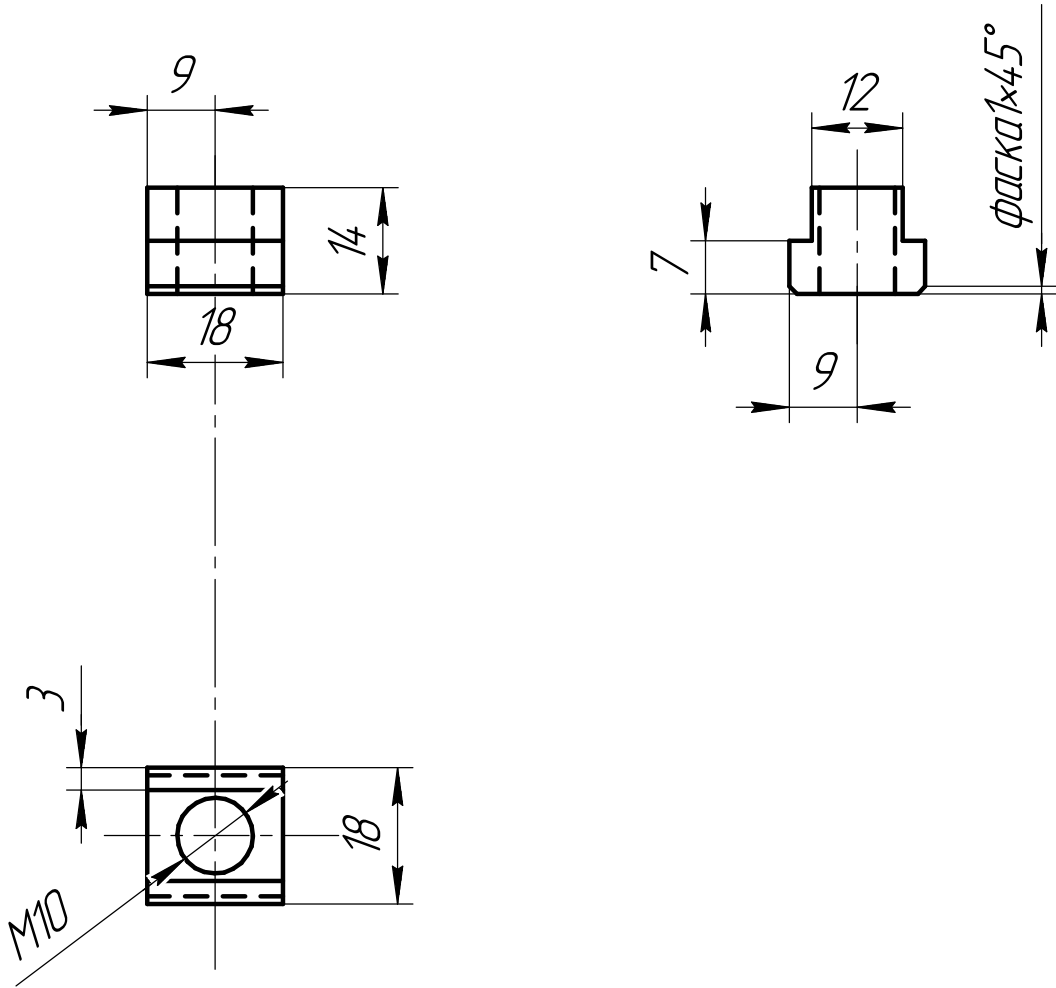

Подп. и дата	
Инв. № дробл.	
Взам. инв. №	

Изм.	Лист	№ докум.	Подп.	Дата
Разраб.		Андрей 22		
Проб.				
Т.контр.				
Н.контр.				
Утв.				

Гайка для паза фрезера	Лит.	Масса	Масштаб
			1:1
Сталь 45	Лист		Листов 1
	http://handy-tools.ru		

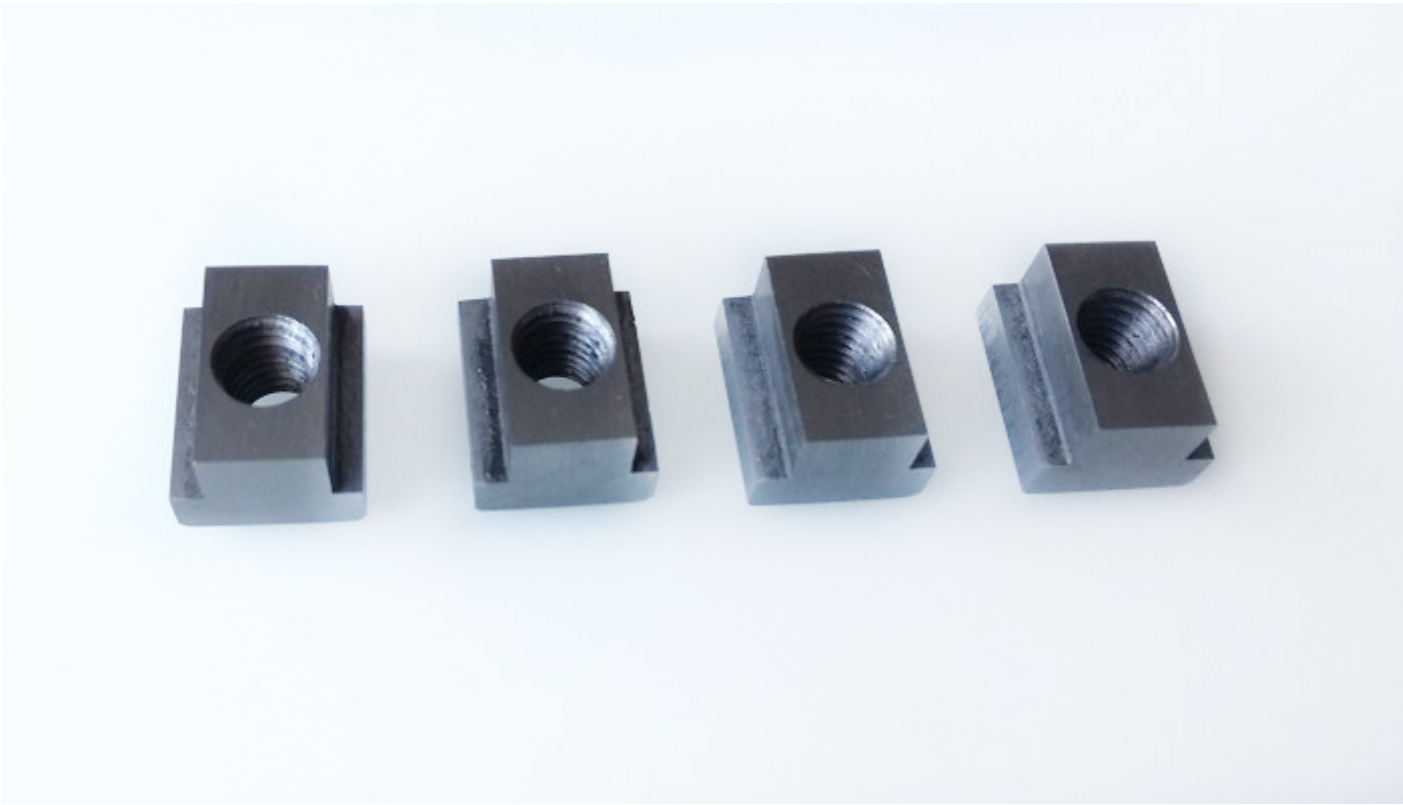

-



Перв. примен.

Справ. №

Подп. и дата

Инв. № дробл.

Взам. инв. №

Подп. и дата

Инв. № подл.

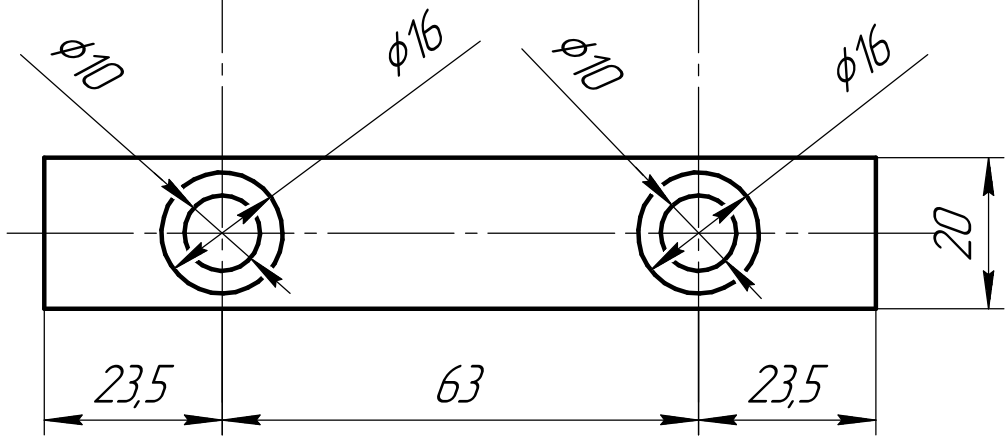
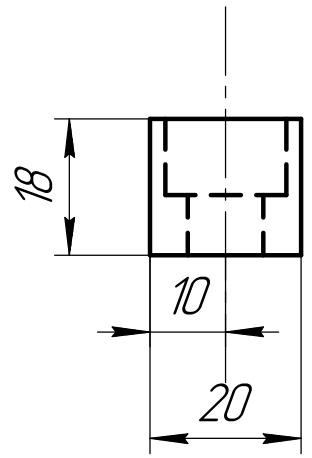
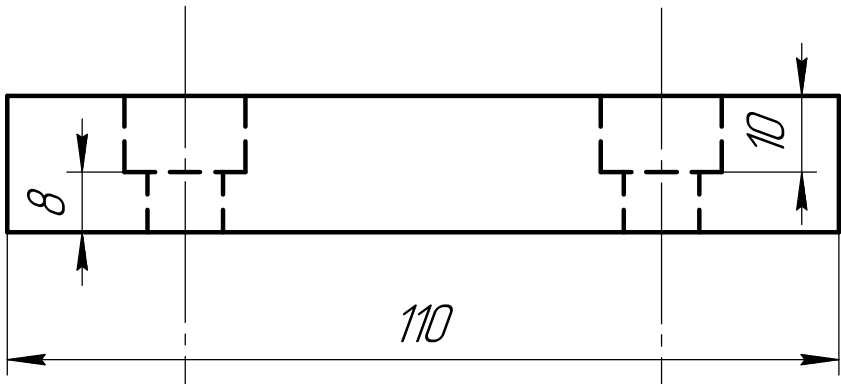

Изм.	Лист	№ докум.	Подп.	Дата
Разраб.		Андрей 22		
Проб.				
Т.контр.				
Н.контр.				
Утв.				

Губка неподвижная

Сталь 45

Лит.	Масса	Масштаб
		1:1
Лист	Листов	1

<http://handy-tools.ru>

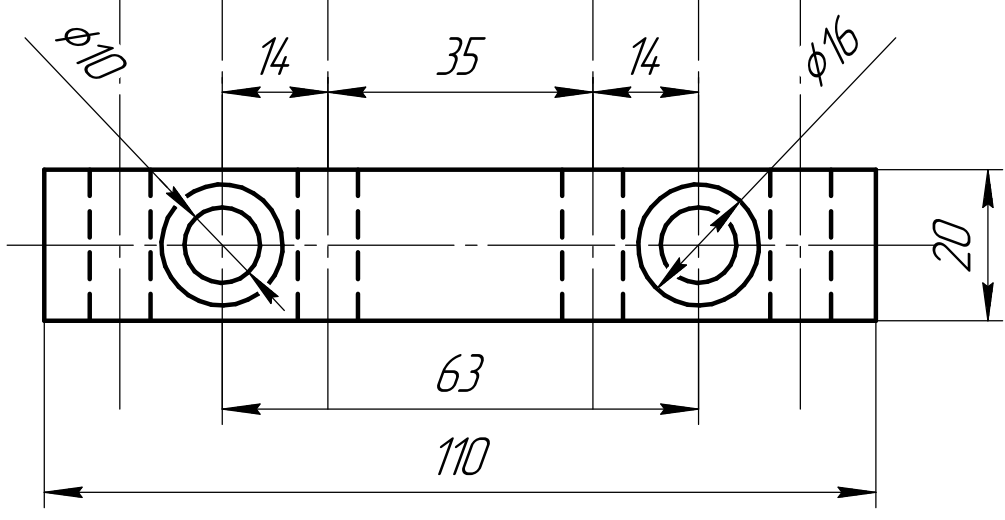
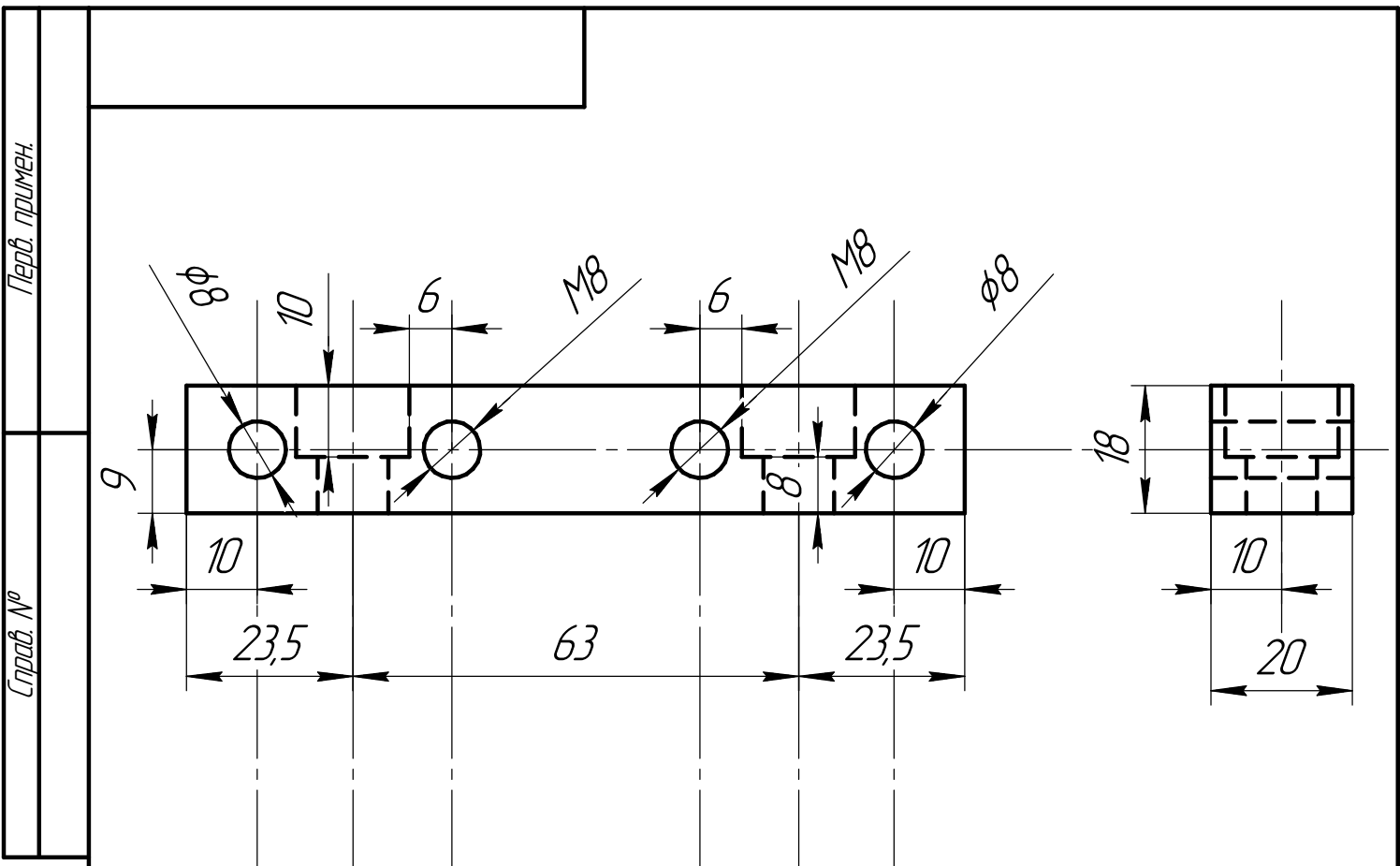

Перв. примен.	Справ. №	Подп. и дата	Инв. № дробл.	Взам. инв. №	Подп. и дата

Изм.	Лист	№ докум.	Подп.	Дата	<i>Губка подвижная основание</i>	Лит.	Масса	Масштаб
Разраб.		Андрей 22						1:1
Проб.						Лист	Листов	1
Т.контр.						<i>Сталь 45</i>		
Н.контр.					http://handy-tools.ru			
Утв.					Копировал			Формат А4



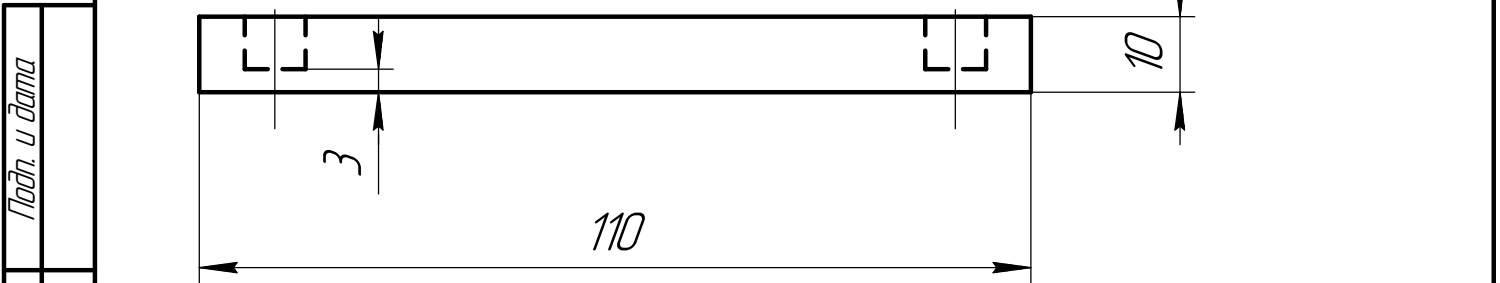
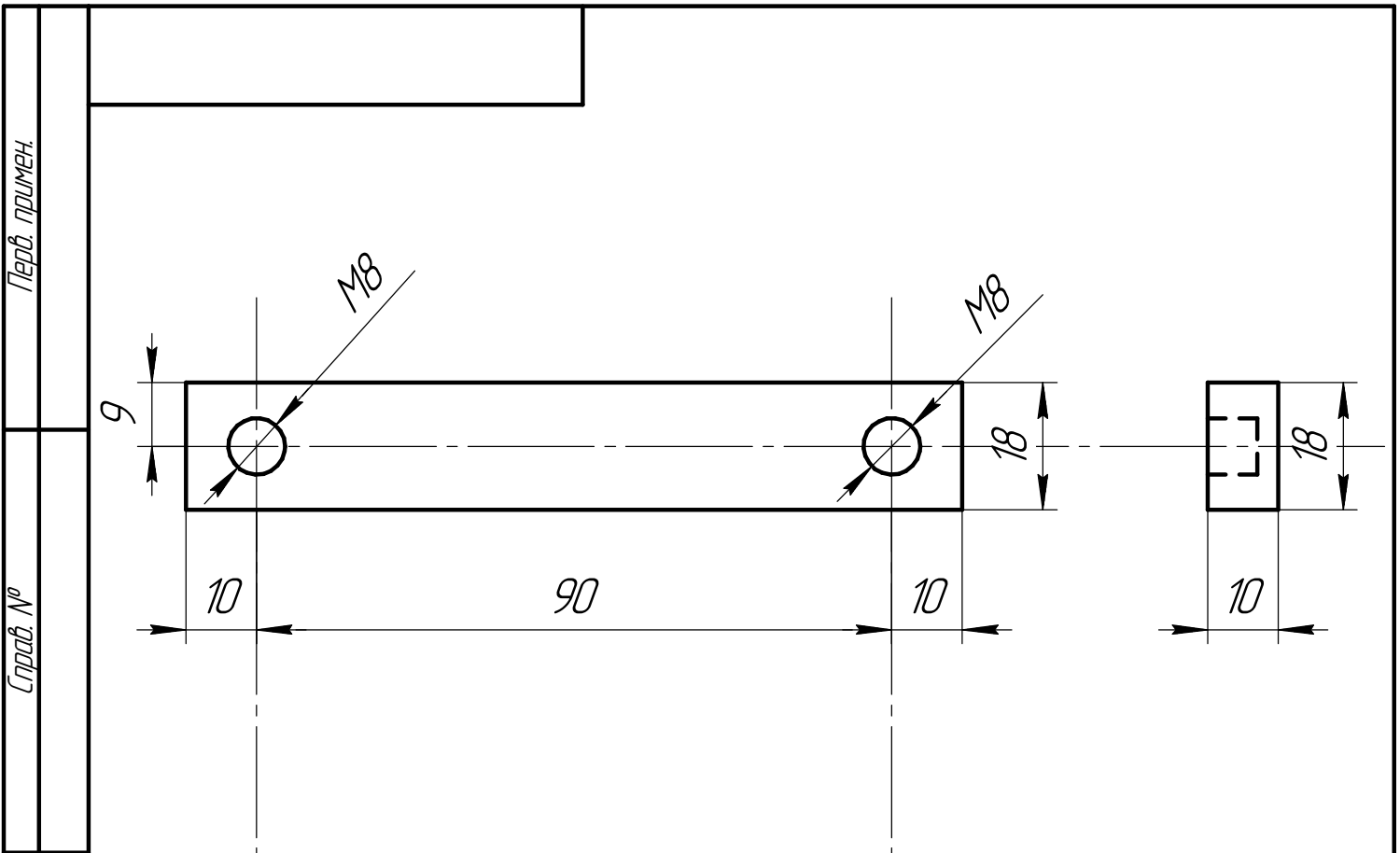

Подп. и дата	Инв. № дробл.	Взам. инв. №	Инв. № дробл.	Подп. и дата

Инв. № подл.	Изм.	Лист	№ докум.	Подп.	Дата	Гудка подвижная	Лит.	Масса	Масштаб
	Разраб.		Андрей 22						1:1
	Проб.					Сталь 45	Лист	Листов	1
	Т.контр.								
	Н.контр.								
	Утв.						http://handy-tools.ru		



10 22 Din912 (4), 8 30 (2), 8 30 (2).

