

# Схемы узлов токарного станка WEISAN WM210F400 подлежащих смазке

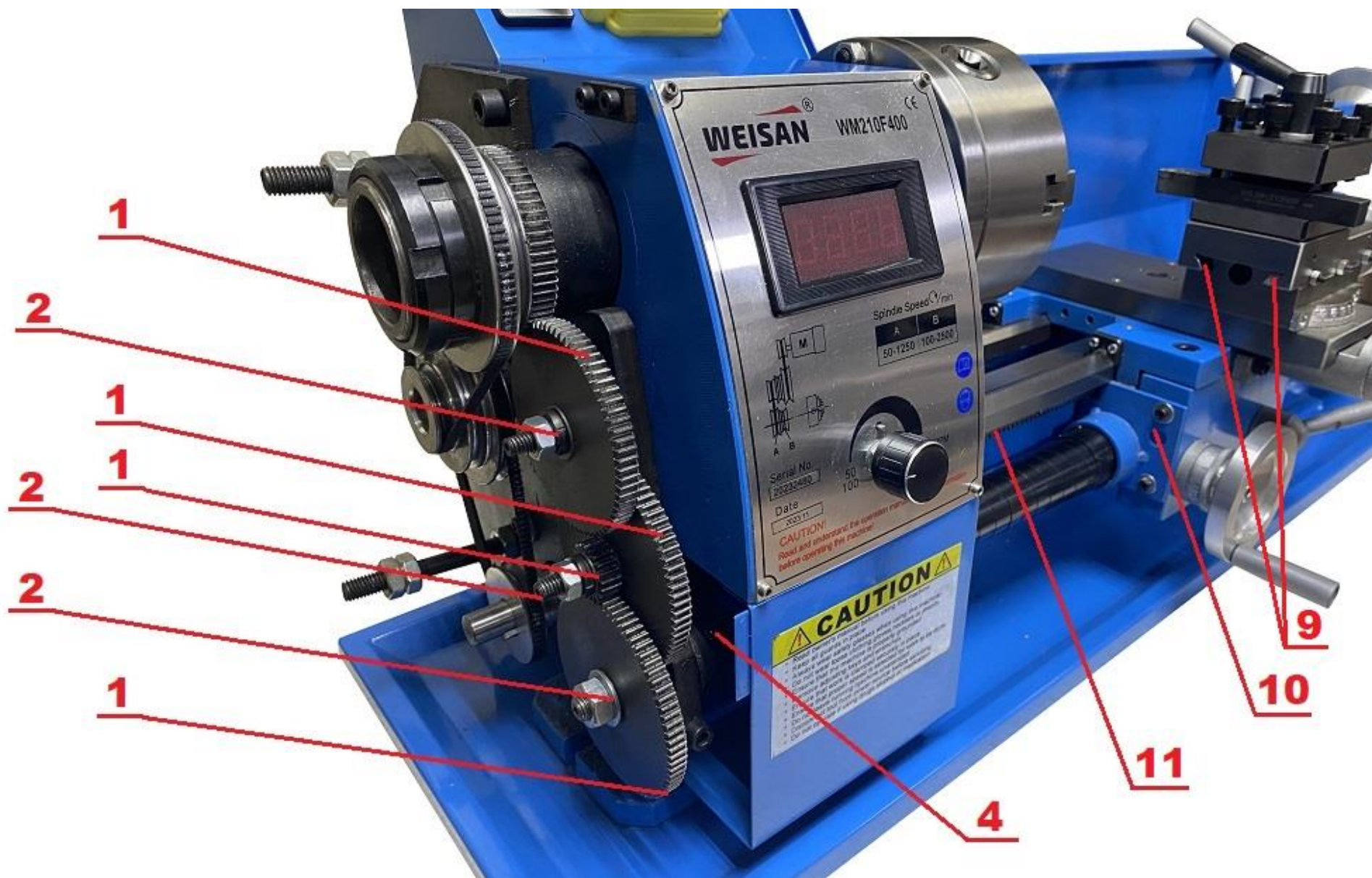

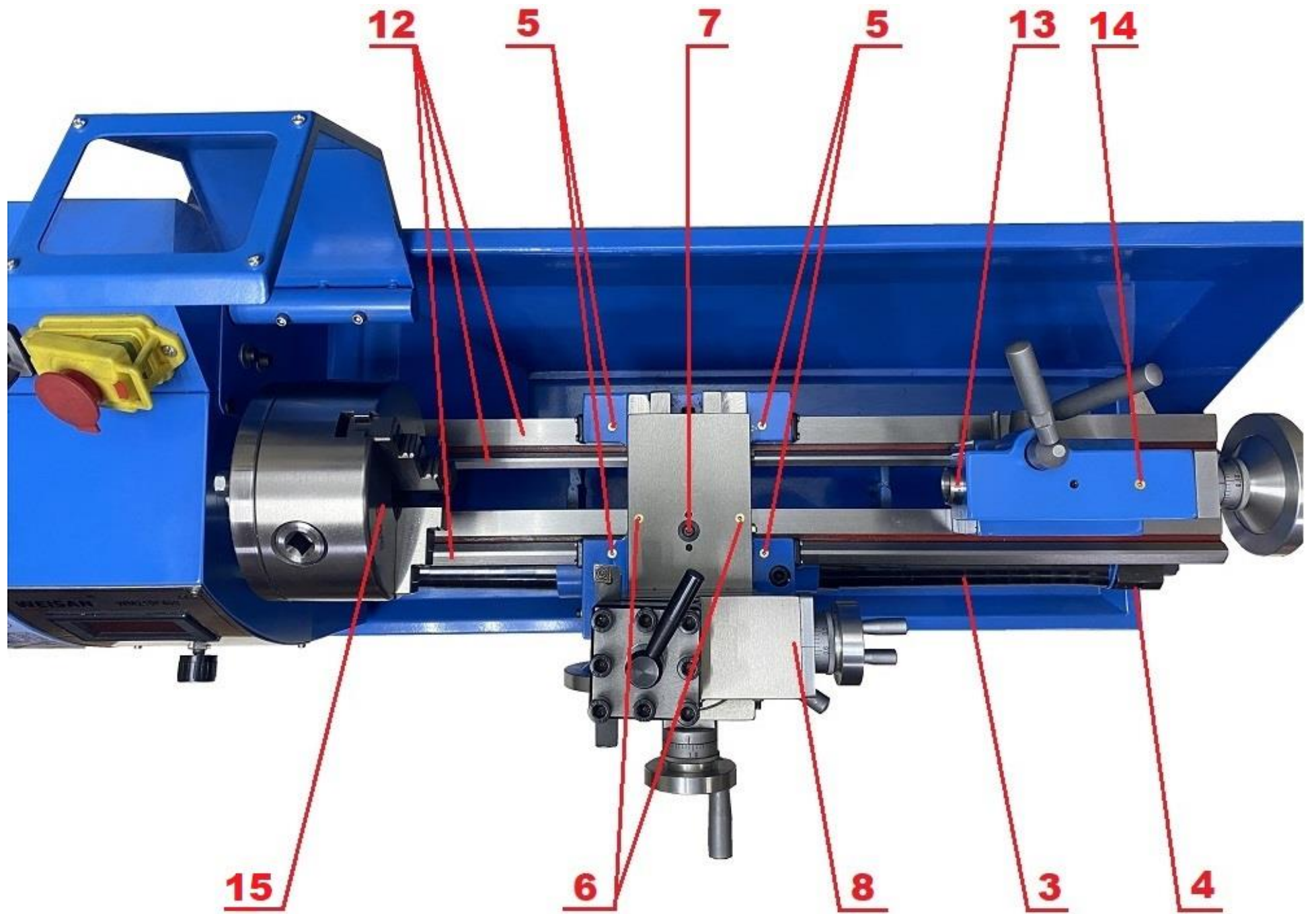

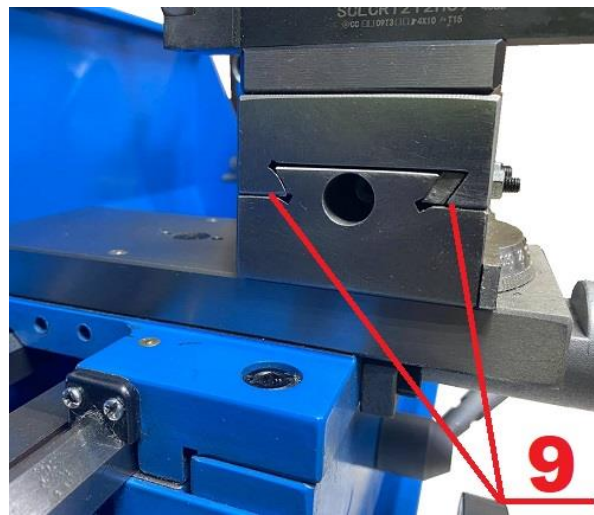
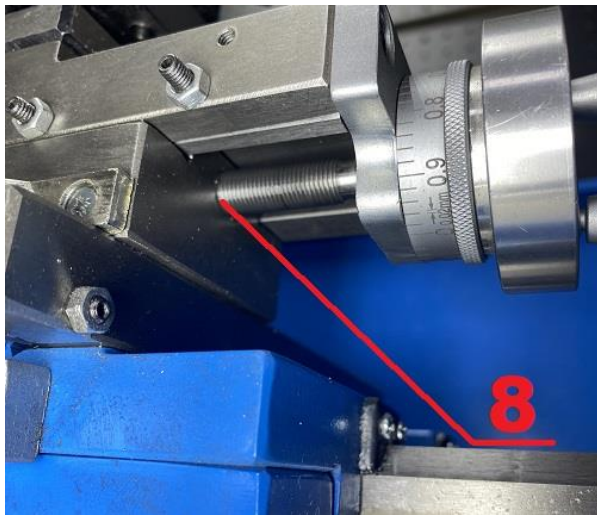
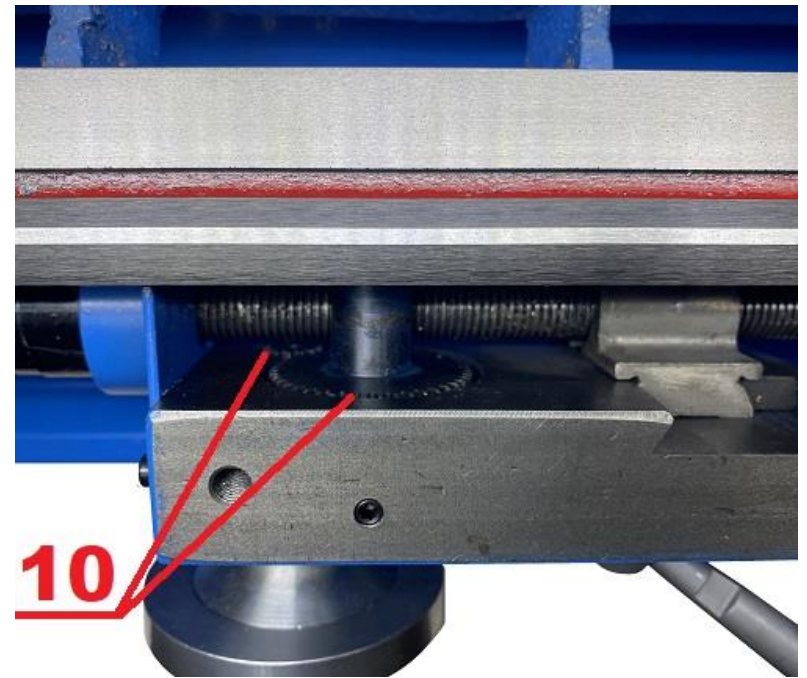
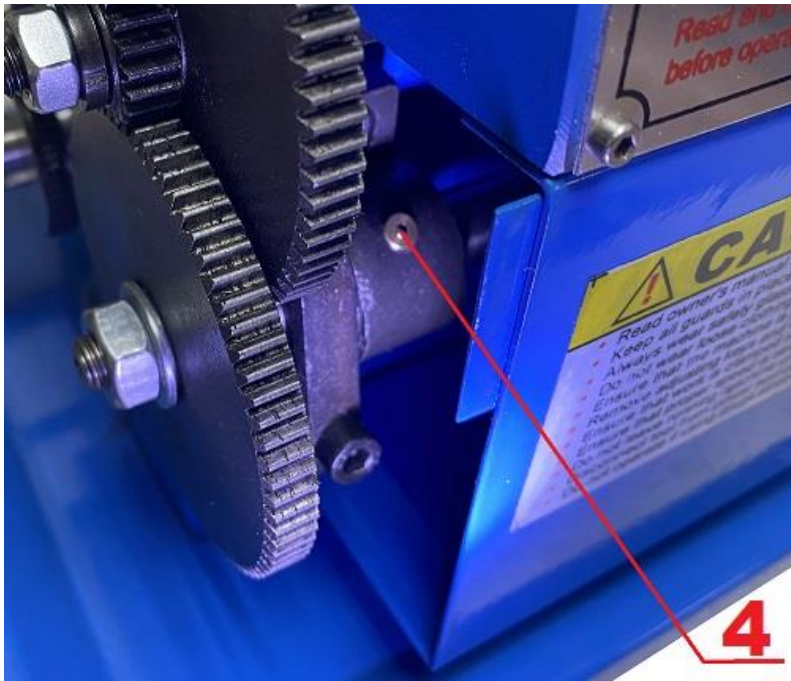

## Указания по смазке токарного станка WEISAN WM210F400

№№ п.п.	Наименование узлов станка	Элементы узлов подлежащие смазке	Способ смазки	Число точек смазки	Периодичность смазки	Марка смазочного материала
1	Механизм подачи	Шестерни гитары	Ручная смазка	4	Раз в две недели	Литол 24
2	Механизм подачи	Втулки и оси гитары	Ручная смазка	4	Раз в две недели	Литол 24
3	Суппорт	Ходовой винт	Ручная смазка	1	Раз в неделю	Литол 24
4	Суппорт	Подшипники ходового винта	Пресс-масленка	2	Ежедневно	Масло И-20А
5	Суппорт	Направляющие	Пресс-масленка	4	2 раза в смену	Масло И-20А
6	Суппорт	Поперечные направляющие	Пресс-масленка	2	2 раза в смену	Масло И-20А
7	Суппорт	Гайка и винт поперечной салазки	Масленка	1	Ежедневно	Масло И-20А
8	Суппорт	Гайка и винт верхних салазок	Масленка	1	Ежедневно	Масло И-20А
9	Суппорт	Направляющие верхних салазок	Масленка	2	Ежедневно	Масло И-20А
10	Фартук	Шестерни фартука	Ручная смазка	2	Раз в два месяца	Литол 24
11	Зубчатая рейка	Поверхности зубьев	Масленка	1	Ежедневно	Масло И-20А
12	Станина	Направляющие	Масленка	2	2 раза в смену	Масло И-20А
13	Задняя бабка	Пиноль	Масленка	1	Ежедневно	Масло И-20А
14	Задняя бабка	Винт с гайкой пиноли	Пресс-масленка	1	Ежедневно	Масло И-20А
15	Токарный патрон	Улитку и кулачки смазывают при разборке патрона	Ручная смазка	4	Раз в два месяца	Графитная смазка
16	Токарный патрон	Внутренние поверхности патрона	Пресс-масленка	1	Раз в две недели	Масло И-20А



Подробное видео о смазке токарного станка WEISAN WM210F400 можно посмотреть на YouTube по ссылке