

Справ. №

Перв. примен.

Подп. и дата

Инв. № подл.

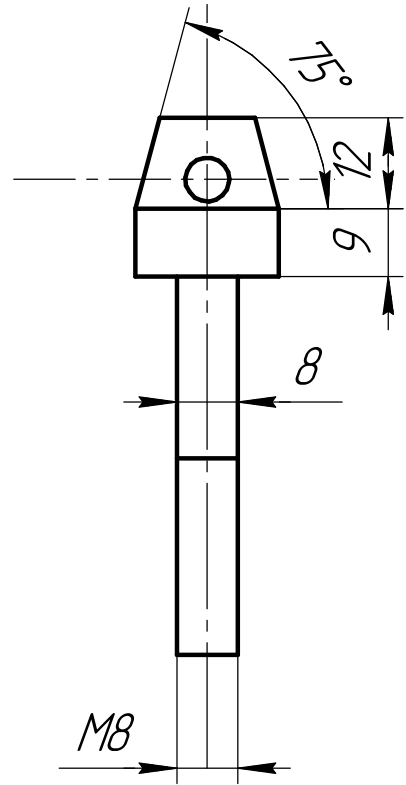
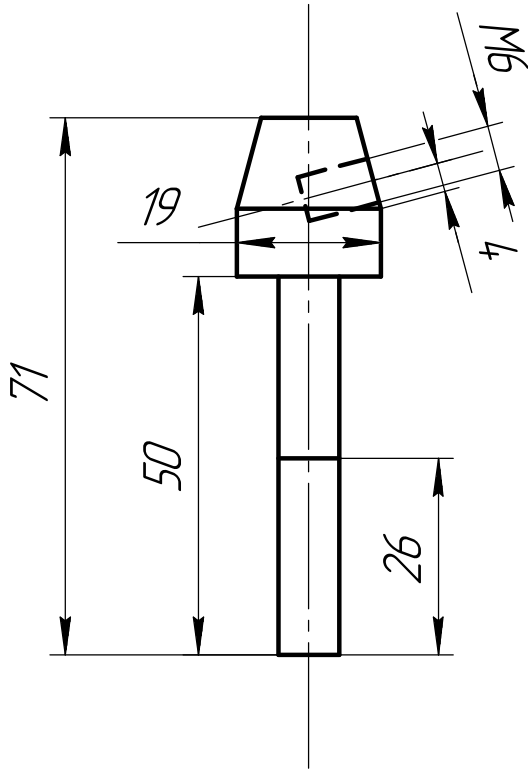

Изм.	Лист	№ докум.	Подп.	Дата
Разраб.		Андрей 22		
Проб.				
Т.контр.				
Н.контр.				
Утв.				

Основание

Сталь 45

Лит.	Масса	Масштаб
		1:1
Лист		Листов 1
http://handy-tools.ru		

Перв. примен.

Справ. №

Подп. и дата

Инв. № дробл.

Взам. инв. №

Подп. и дата

Инв. № подл.

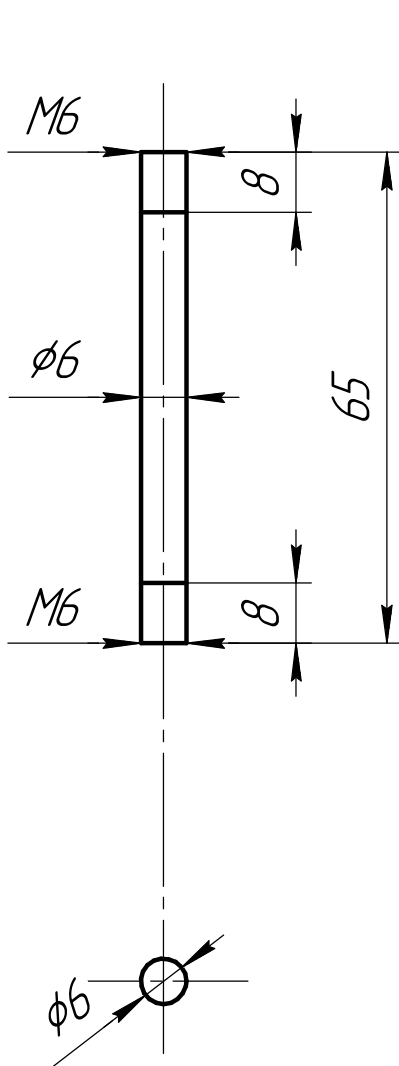

Шар (эбонит)

Изм.	Лист	№ докум.	Подп.	Дата
Разраб.		Андрей 22		
Проб.				
Т.контр.				
Н.контр.				
Утв.				

Рычаг и шар

Нерж.

Лит.	Масса	Масштаб
		1:1
Лист	Листов	1

<http://handy-tools.ru>



,



Перв. примен.
Справ. №

Подп. и дата
Инв. № дробл.
Взам. инв. №

Подп. и дата
Инв. № подл.
Н.контр.
Утв.

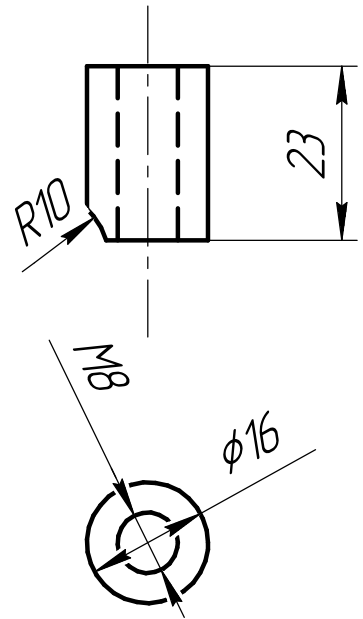
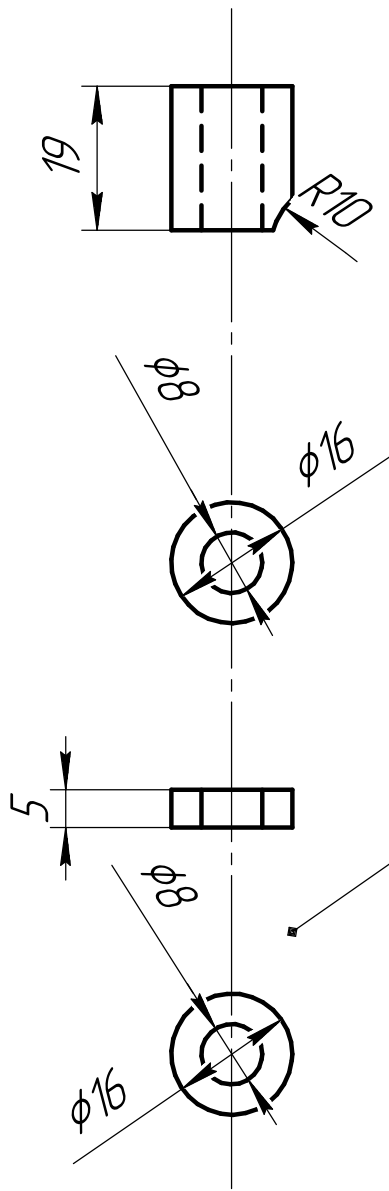

Изм.	Лист	№ докум.	Подп.	Дата
Разраб.		Андрей 22		
Проб.				
Т.контр.				
Н.контр.				
Утв.				

Втулки и шауїда

Латунь АС59

Лист	Масса	Масштаб
		1:1
Лист	Листов	1

<http://handy-tools.ru>

