

Перв. примен.	Справ. №	

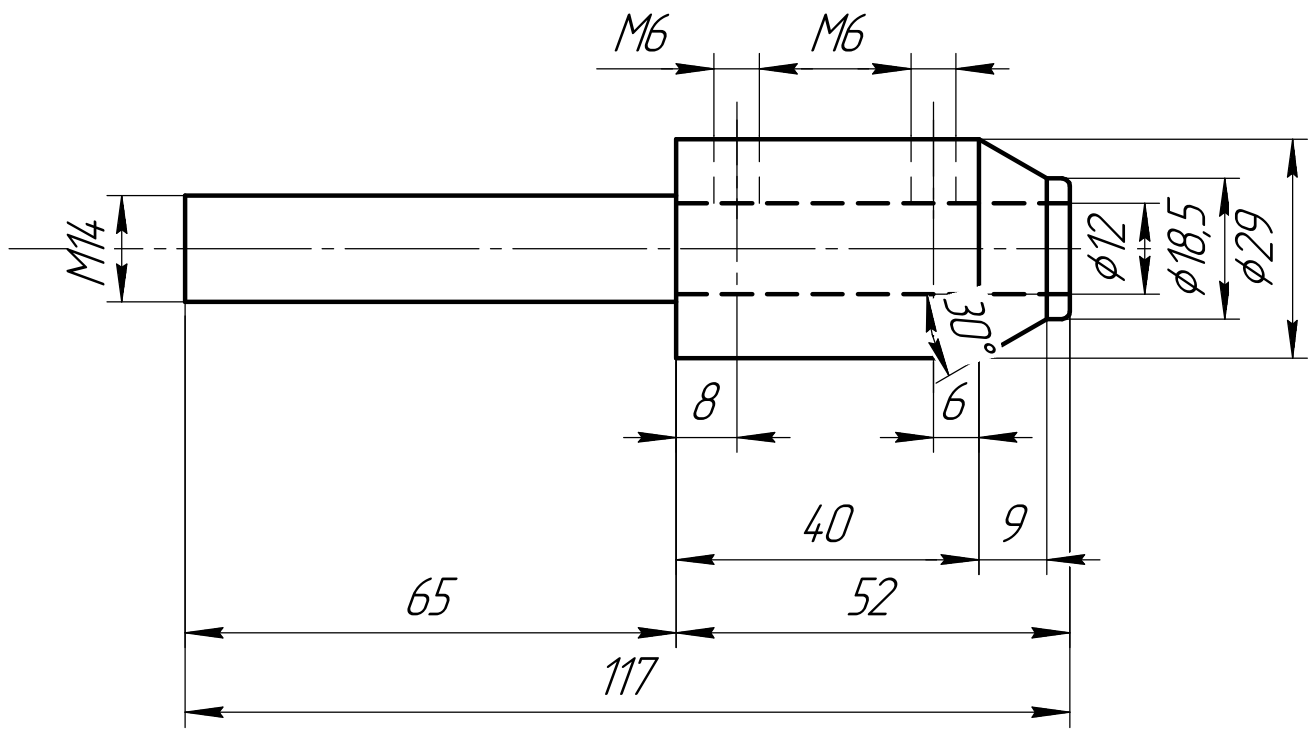

Подп. и дата	Инв. № дробл.	Взам. инв. №

Подп. и дата	Инв. № подл.	Изм. / лист
Изм. / лист	№ докум.	Подп.
Разраб.	Андрей22	Дата
Проб.		
Т.контр.		
Н.контр.		
Утв.		

Основание рукоятки

Д16Т

Лист	Масса	Масштаб
		1:1
Лист	Листов	1

<http://handy-tools.ru>

Справ. №

Перв. примен.

Подп. и дата

Инв. № дробл.

Взам. инв. №

Подп. и дата

Инв. № подл.

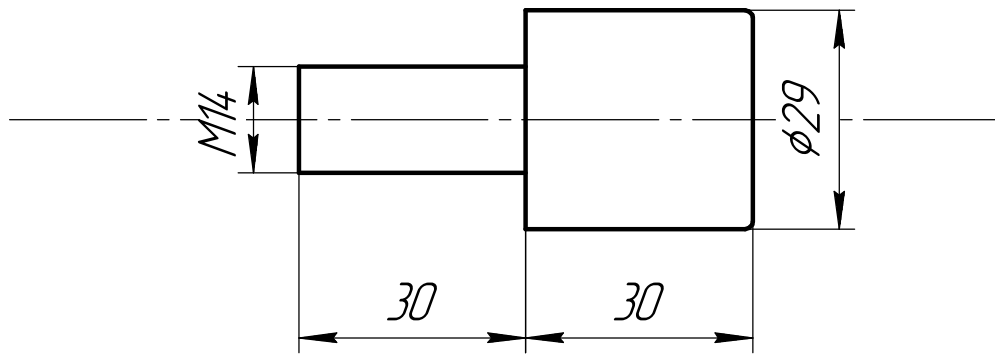

Изм.	Лист	№ докум.	Подп.	Дата
Разраб.		Андрей 22		
Проб.				
Т.контр.				
Н.контр.				
Утв.				

Наконечник рукоятки

Д16Т

Лист	Масса	Масштаб
		1:1
Лист	Листов	1
http://handy-tools.ru		

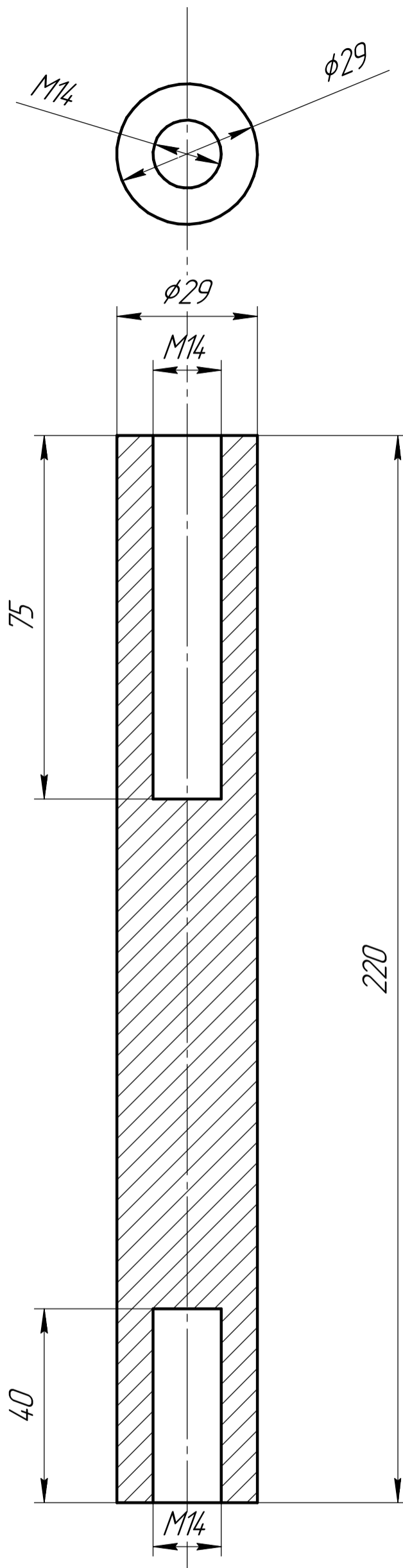

Справ. №	Перв. примен.
----------	---------------

Инд. № подл.	Подп. и дата	Взам. инв. №	Инд. № дубл.	Подп. и дата
--------------	--------------	--------------	--------------	--------------

Изм.	Лист	№ докум.	Подп.	Дата
Разраб.		Андрей 22		
Пров.				
Т.контр.				
Н.контр.				
Утв.				

Средняя часть рукоятки			Лит.	Масса	Масштаб
					1:1
Сталь 20			Лист	Листов	1
			http://handy-tools.ru		

Перв. примен.

Справ. №

Подп. и дата

Инд. № дюрл.

Взам. инв. №

Подп. и дата

Инд. № подл.

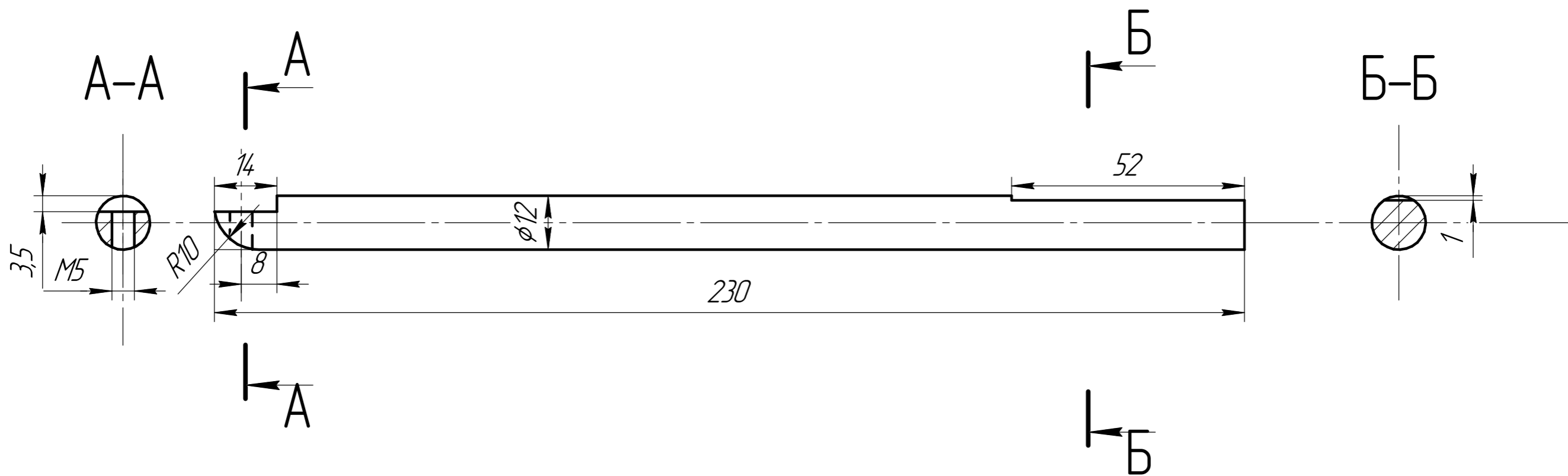

Изм.	Лист	№ докум.	Подп.	Дата	Державка резца			Лист	Масса	Масштаб
Разраб.	Андрей 22									1:1
Проб.					Сталь 45			Лист	Листов	1
Т.контр.								http://handy-tools.ru		
И.контр.					Копировал			Формат А3		
Утв.										



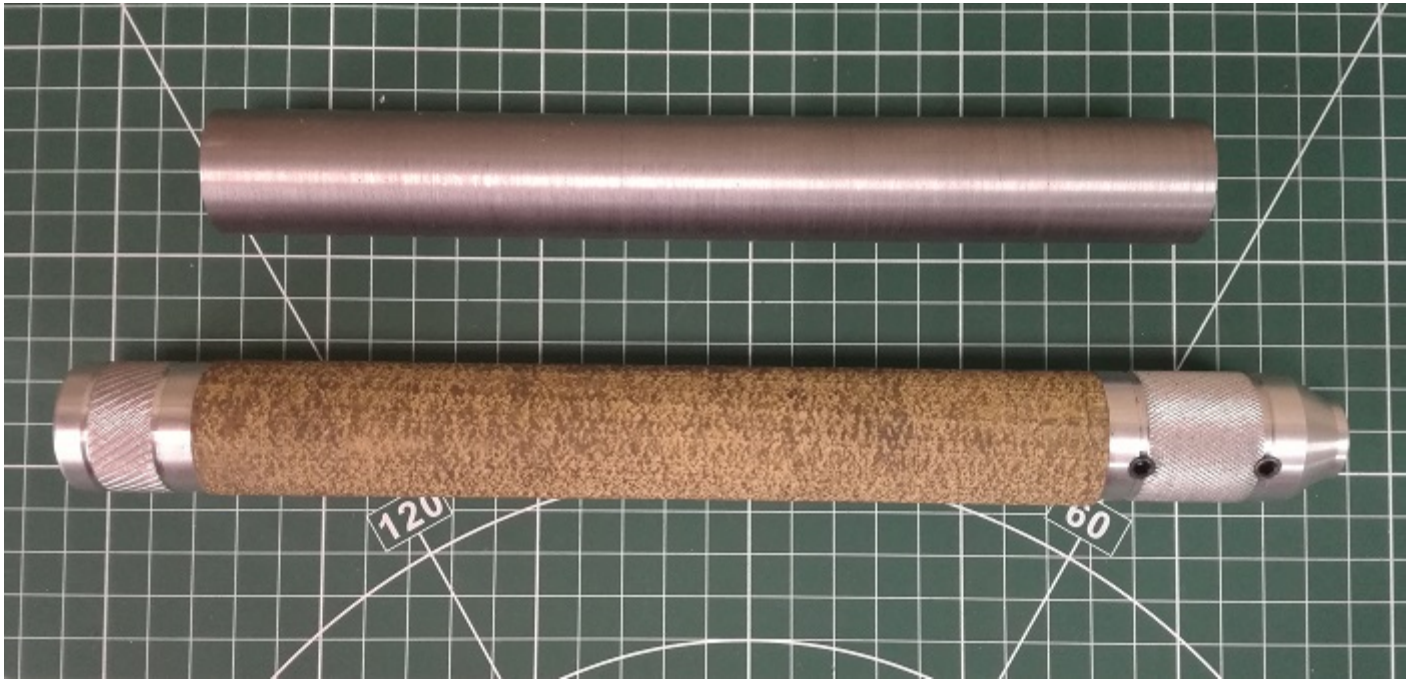

()



