



Справ. №

Перв. примен.

Подп. и дата

Инв. № подл.

Инв. № докл.

Взам. инв. №

Подп. и дата

Изм. Лист № докум. Подп. Дата

Изм. Лист № докум. Подп. Дата

Изм. Лист № докум. Подп. Дата

Изм. Лист № докум. Подп. Дата

Изм. Лист № докум. Подп. Дата

Изм. Лист № докум. Подп. Дата

Изм. Лист № докум. Подп. Дата

Изм. Лист № докум. Подп. Дата

Изм. Лист № докум. Подп. Дата

Изм. Лист № докум. Подп. Дата

Изм. Лист № докум. Подп. Дата

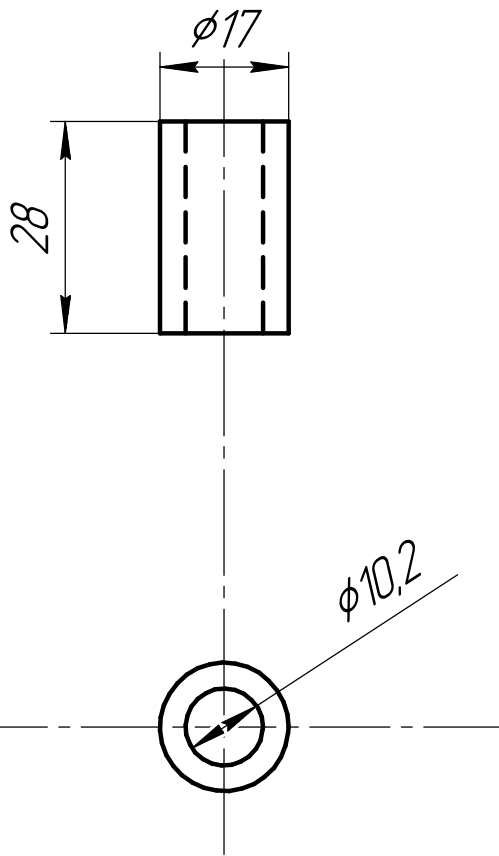

Изм.	Лист	№ докум.	Подп.	Дата
Разраб.		Андрей 22		
Проб.				
Т.контр.				
И.контр.				
Утв.				

Фиксирующая втулка

Сталь 45

Лист	Масса	Масштаб
		1:1
Лист	Листов	1
http://handy-tools.ru		

